

131-es Vizsgálólépcső

beton minőség	tömeg (kg)
C30	290

Anyag minőség
beton: C 30/37
betonacél: B 60.50

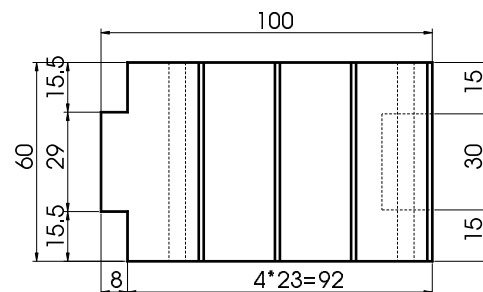
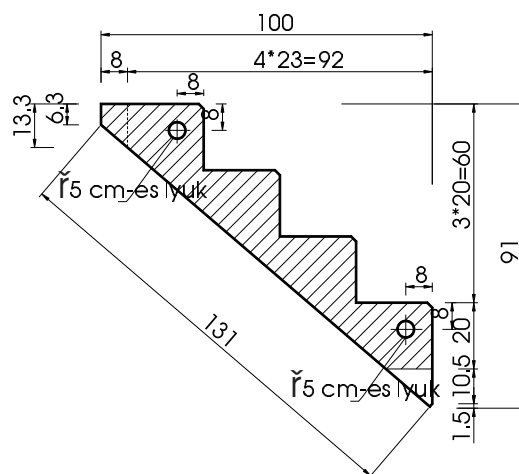

138-as Vizsgálólépcső

beton minőség	tömeg (kg)
C30	320

Anyag minőség
beton: C 30/37
betonacél: B 60.50

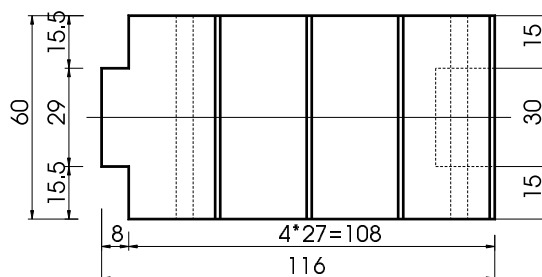
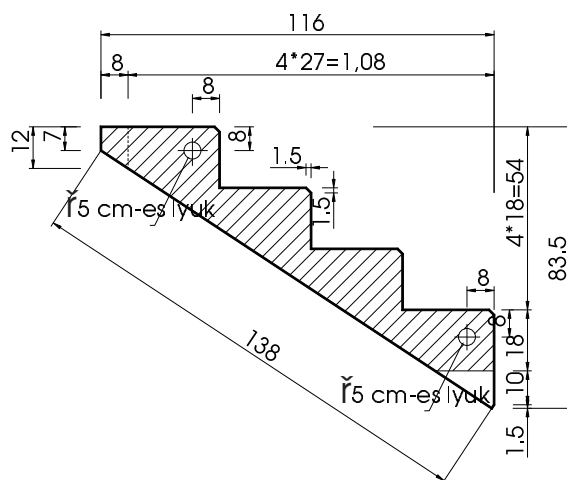

151-es Vizsgálólépcső

beton minőség	tömeg (kg)
C30	340

Anyag minőség
beton: C 30/37
betonacél: B 60.50

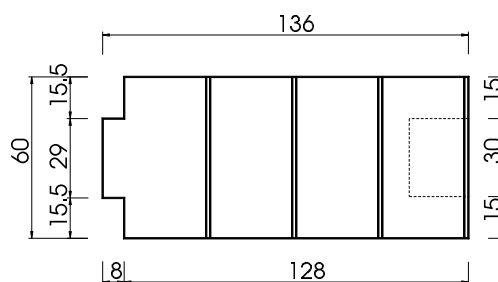
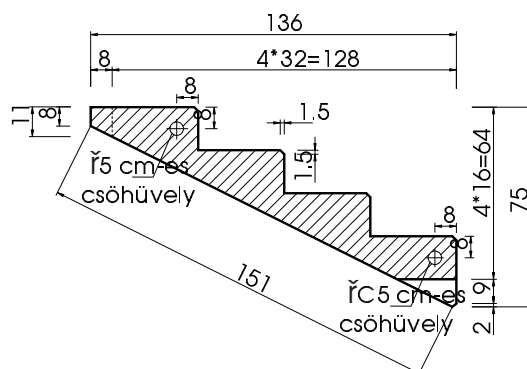

167-es Vizsgálólépcső

beton minőség	tömeg (kg)
C30	360

Anyag minőség
beton: C 30/37
betonacél: B 60.50

